

Karta danych technicznych :

# **1050 R**

---



Pojemność		Metryczny
Udźwąg roboczy		476 kg
Udźwąg roboczy z opcjonalną przeciwwagą		533 kg
Masa własna		1905 kg
Waga i wymiary		
Całkowita wysokość robocza - pełne podniesienie	h27	3546 mm
Wysokość do sworznia karetki - ramię całkowicie podniesione	h28	2746 mm
Całkowita wysokość do górnej krawędzi ROPS	h17	1786 mm
Kąt wysypu przy pełnej wysokości	a5	42 °
Wysokość wysypu	h29	2146 mm
Całkowita długość z łyżką	l16	2896 mm
Zasięg wysypu przy maks. wysokości		579 mm
Przechył łyżki na podłożu		29 °
Wysokość siedziska nad podłożem	h30	828 mm
Rozstaw osi	y	876 mm
Całkowita szerokość bez łyżki	b1	1229 mm
Szerokość łyżki	e1	1404 mm
Prześwit	m4	152 mm
Całkowita długość - bez łyżki	l2	2258 mm
Kąt zejścia	a2	26 °
Promień skrętu - do przodu z łyżką	b18	1763 mm
Promień skrętu - karetki bez łyżki	b19	1120 mm
Średnica zachodzenia tyłu	wa1	1374 mm
Wydejność		
Prędkość jazdy (bez obciążenia)		9.50 km/h
Koła		
Ogumienie standardowe		27x8.5x15 HD
Silnik		
Producent silnika		Yanmar
Model silnika		3TNV88C-KMS
Moc maksymalna (kW)		25.50 kW
Moc znamionowa (kW)		24.70 kW
Max. moment obrotowy / Obroty silnika		108 Nm / 2800 rpm
Akumulator		12 V
Alternator		40 kW
Rozrusznik (kW)		2.30 kW
hydrauliczny		
Układ hydrauliki dodatkowej		55.10 l/min
Ciśnienie układu hydrauliki dodatkowej		189.60 Bar
Pojemność zbiornika		
Pojemność zbiornika paliwa		39.40 l
Pojemność zbiornika oleju hydraulicznego		30.30 l
Pojemność skokowa		1.60 l
Hałas i wibracje		
Hałas na zewnątrz (LwA)		101 dB
Hałas na stanowisku operatora (LpA)		80 dB
Drgania przenoszone na ciało (ISO 2631-1)		0.81 m/s <sup>2</sup>
Wibracje przenoszone na ręce / ramiona		< 0.93 m/s <sup>2</sup>

## 1050 R - Rysunek wymiarowy

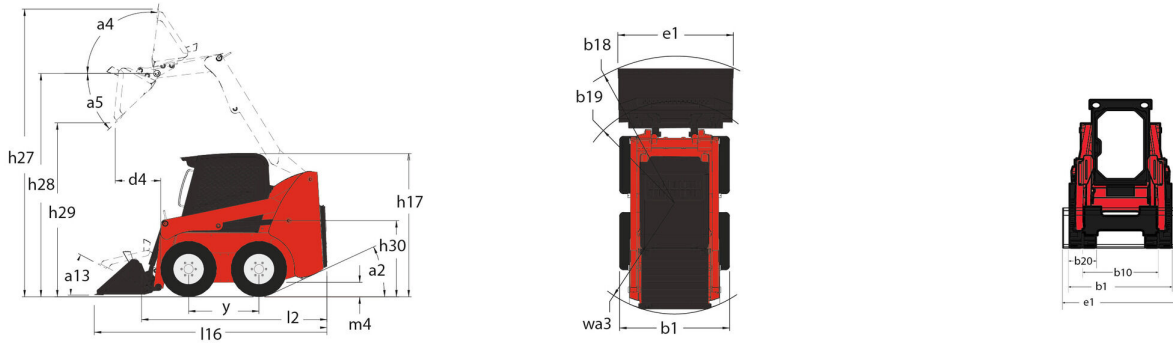

## Wyposażenie

—	
Wewnętrzna płyta dostępowa (wyjmowana)	Standardowo
<b>Bezpieczeństwo</b>	
Alam cofania	Opcjonalnie
Pałak przytrzymujący operatora	Standardowo
Podpora serwisowa ramienia podnoszenia	Standardowo
Sterowanie hamulcem (automatyczne / manualne)	Standardowo
System bezpieczeństwa Hydraloc™	Standardowo
Zabezpieczenie przed dewastacją	Standardowo
<b>Funkcja podnosząca</b>	
System mocowania osprzętu All-Tach®	Standardowo
Układ hydrauliki dodatkowej	Standardowo
<b>Funkcje podrzędne</b>	
Pełne oprzyrządowanie	Standardowo
Przeciwwaga	Opcjonalnie
<b>Inne opcje</b>	
Napęd hydrostatyczny - serwo	Standardowo
Wyłączalny system samopoziomowania osprzętu 4 "Selectable Self-Leveling Hydraulic Lift Action 4"	Opcjonalnie
<b>Napęd/Moc</b>	
Grzałka bloku silnika	Standardowo
<b>Oświetlenie</b>	
Światła robocze - przednie i tylne	Standardowo
<b>Stanowisko operatora</b>	
"Gaz nożny i ręczny" (2)	Standardowo
Fotel z zawieszaniem mechanicznym	Opcjonalnie
Materiał wygłuszający	Standardowo
Ogrzewanie	Opcjonalnie
Osłona górną ROPS/FOPS Level II	Standardowo
Regulowany fotel z wysokim oparciem	Standardowo
Sterowanie Gehl T-Bar	Standardowo
Sterowanie ręczne/ nożne	Standardowo
Sygnal dźwiękowy	Opcjonalnie
Zamknięta kabina	Opcjonalnie

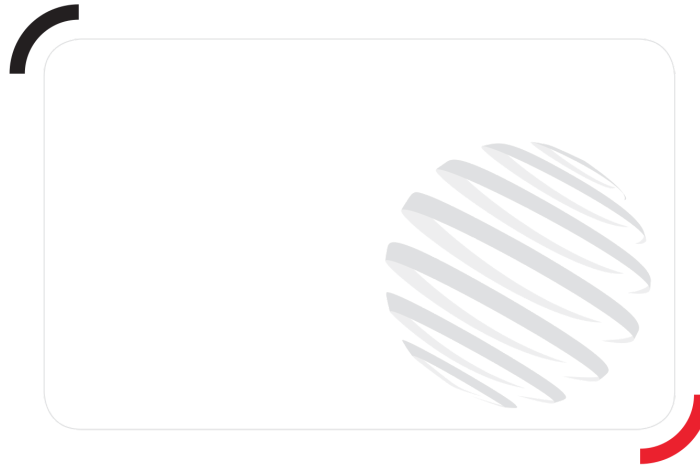

Siège Social

430 rue de l'Aubinière - 44150 Ancenis Cedex - France

Tel: +33(0)2 40 09 10 11 - Fax: +33 (0)2 40 09 10 97

[www.manitou.com](http://www.manitou.com)



Ta broszura opisuje wersje i konfiguracje opcji produktów Manitou, które mogą różnić się wyposażeniem dodatkowym. Wyposażenie dodatkowe opisane w niniejszej broszurze może być standardowe, opcjonalne lub niedostępne w zależności od wersji. Manitou zastrzega sobie prawo do zmian specyfikacji w dowolnym momencie i bez wcześniejszego powiadomienia. Producent nie ponosi odpowiedzialności za podaną specyfikację. W celu uzyskania dodatkowych informacji, prosimy o kontakt ze swoim przedstawicielem Manitou. Niniejsza broszura jest dokumentem pozaumownym. Opisy produktów mogą różnić się od aktualnych produktów. Lista specyfikacji nie jest pełna i nie zawiera wszystkich możliwych konfiguracji. Logo oraz identyfikacja wizualna firmy są własnością Manitou i nie mogą zostać użyte bez uprzedniej zgody. Wszelkie prawa zastrzeżone. Zdjęcia oraz grafiki zawarte w niniejszej broszurze są przedstawione jedynie w celach informacyjnych.  
Manitou BF SA – Spółka akcyjna z zarządem – Kapitał: 39 668 399 euro – Nr 857 802 508 RCS Nantes